

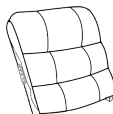



Thank you for purchasing this quality product. Be sure to check all packing material carefully for small parts that may have come loose inside the carton during shipment.

Merci d'avoir acheté ce produit de qualité. Assurez-vous de vérifier soigneusement tout le matériel d'emballage pour les petites pièces qui pourraient s'être détachées à l'intérieur du carton pendant le transport.

PARTS LIST / LISTE DES PIÈCES							
NO./N°	Description Description	Sketch / Esquisser	Q'ty/Qté	NO./N°	Description Description	Sketch / Esquisser	Q'ty/Qté
A	Backrest Dossier		3PCS	C	Wing Aile		2PCS
B	Seat Siège		1PC	D	Charger Chargeur		1PC

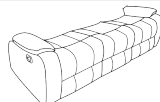
Step 1 / Étape 1:

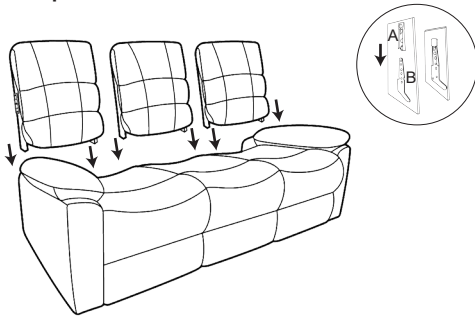

Step 2 / Étape 2:

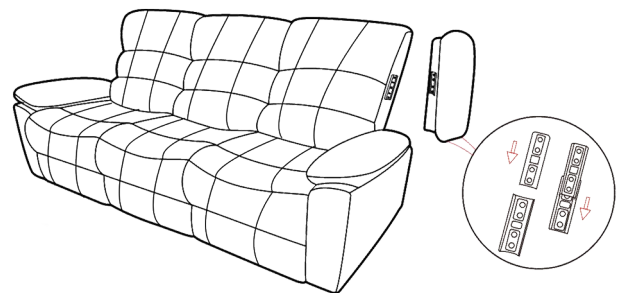

Step 3 / Étape 3:

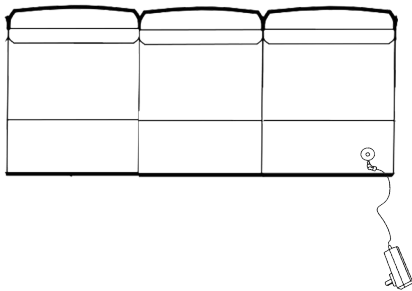

Step 4 / Étape 4: Press the round button to turn on the light.  
Appuyez sur le bouton rond pour allumer la lumière.

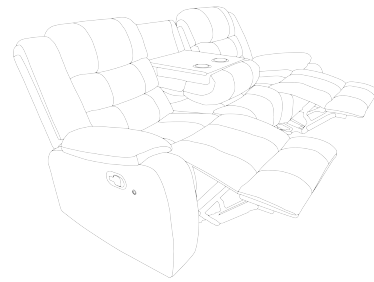

**DO NOT TIGHTEN BOLTS UNTIL COMPLETELY ASSEMBLED.**  
**NE PAS SERRER LES BOULONS JUSQU'À CE QUE LE MONTAGE SOIT COMPLETMENT TERMINE**

It is recommended to install protective pads under all legs and supports to avoid damage or scratches when placing furniture on a wood floor or other hard surface, and to limit indentation and prevent discoloration if placing on carpet.



Il est recommandé de placer des coussins protecteurs sous tous les pieds et toutes les bases des meubles pour éviter d'endommager ou d'égratigner les planchers en bois ou autres surfaces dures, et pour limiter l'empreinte et empêcher la décoloration quand les meubles reposent sur la moquette.



Hardware may loosen over time. Periodically check to make sure all connections are tight. Re-tighten if necessary.





Le matériel peut se desserrer au fil du temps. Vérifiez périodiquement que toutes les connexions sont serrées. Serrer à nouveau si nécessaire.

# ASSEMBLY INSTRUCTION / INSTRUCTION D'ASSEMBLAGE

ITEM NO: 99109BRW-2CPW & 99109GRY-2CPW MOTION LOVESEAT W CONSOLE, BLUETOOTH SPEAKER(BASS), BUILT-IN USB CHARGING PORTS AND LED-MOTION LOVESEAT AVEC CONSOLE, HAUT-PARLEUR BLUETOOTH (BASSES), PORTS DE CHARGE USB INTÉGRÉS ET LED

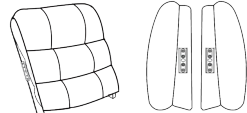
Thank you for purchasing this quality product. Be sure to check all packing material carefully for small parts that may have come loose inside the carton during shipment.

Merci d'avoir acheté ce produit de qualité. Assurez-vous de vérifier soigneusement tout le matériel d'emballage pour les petites pièces qui pourraient s'être détachées à l'intérieur du carton pendant le transport.

PARTS LIST / LISTE DES PIÈCES							
NO./N°	Description Description	Sketch / Esquisser	Q'ty/Qté	NO./N°	Description Description	Sketch / Esquisser	Q'ty/Qté
A	Backrest&Wing Dossier&Aile		2PCS 2PCS	C	Console top La partie supérieure de la console		1PC
B	Seat Siège		1PC	D	Charger Chargeur		1PC

Step 1 / É tape 1:

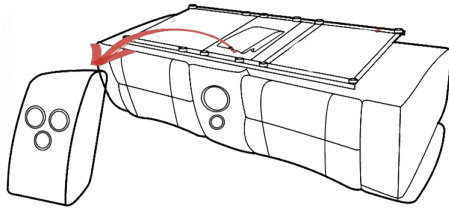

Step 2 / É tape 2:

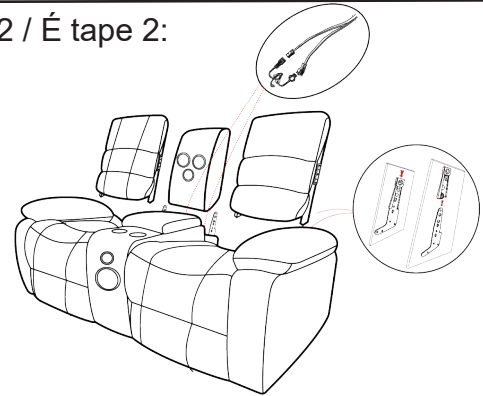

Step 3 / É tape 3:

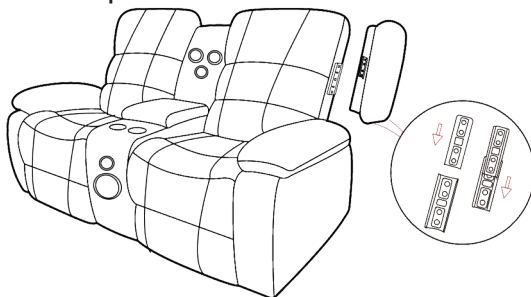

Step 4 / É tape 4: Press the round button to turn on the light.  
Appuyez sur le bouton rond pour allumer la lumière.

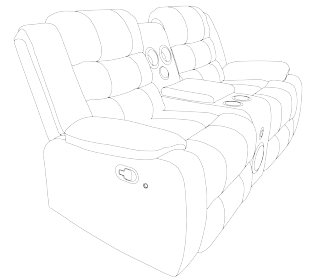
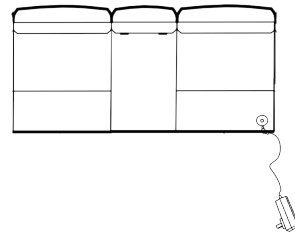

**DO NOT TIGHTEN BOLTS UNTIL COMPLETELY ASSEMBLED.**

**NE PAS SERRER LES BOULONS JUSQU'À CE QUE LE MONTAGE SOIT COMPLETMENT TERMINE**

It is recommended to install protective pads under all legs and supports to avoid damage or scratches when placing furniture on a wood floor or other hard surface, and to limit indentation and prevent discoloration if placing on carpet.



Il est recommandé de placer des coussins protecteurs sous tous les pieds et toutes les bases des meubles pour éviter d'endommager ou d'égratigner les planchers en bois ou autres surfaces dures, et pour limiter l'empreinte et empêcher la décoloration quand les meubles reposent sur la moquette.



Hardware may loosen over time. Periodically check to make sure all connections are tight. Re-tighten if necessary.

Le matériel peut se desserrer au fil du temps. Vérifiez périodiquement que toutes les connexions sont serrées. Serrer à nouveau si nécessaire.

**MADE IN THAILAND / FABRIQUÉ EN THAÏLANDE**



# ASSEMBLY INSTRUCTION / INSTRUCTION D'ASSEMBLAGE

ITEM NO: 99109BRW-1GPW & 99109GRY-1GPW RECLINER WITH GLIDER AND LED LIGHT-

FAUTEUIL INCLINABLE AVEC GLIDER ET ÉCLAIRAGE LED

Thank you for purchasing this quality product. Be sure to check all packing material carefully for small parts that may have come loose inside the carton during shipment.

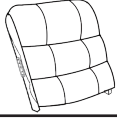
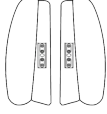
Merci d'avoir acheté ce produit de qualité. Assurez-vous de vérifier soigneusement tout le matériel d'emballage pour les petites pièces qui pourraient s'être détachées à l'intérieur du carton pendant le transport.

PARTS LIST / LISTE DES PIÈCES							
NO./N°	Description Description	Sketch / Esquisser	Q'ty/Qté	NO./N°	Description Description	Sketch / Esquisser	Q'ty/Qté
A	Backrest Dossier		1PC	C	Wing Aile		2PCS
B	Seat Siège		1PC	D	Charger Chargeur		1PC

Step 1 / Étape 1:

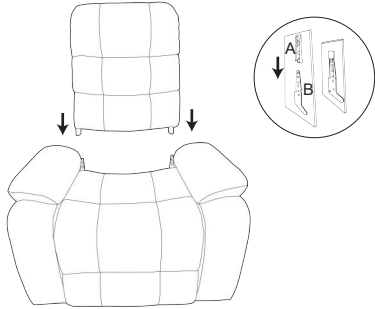

Step 2 / Étape 2:

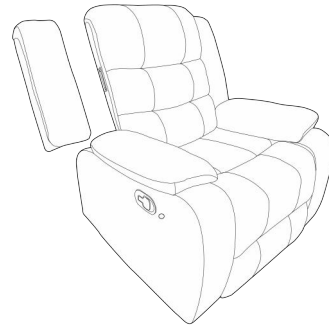

Step 3 / Étape 3: Press the round button to turn on the light.  
Appuyez sur le bouton rond pour allumer la lumière.

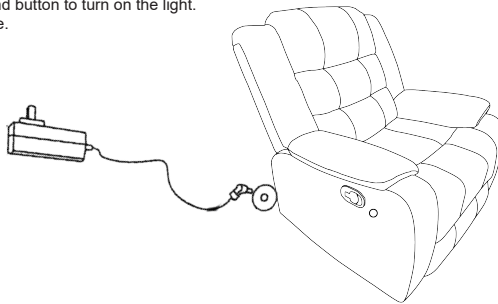

**DO NOT TIGHTEN BOLTS UNTIL COMPLETELY ASSEMBLED.**

**NE PAS SERRER LES BOULONS JUSQU'À CE QUE LE MONTAGE SOIT COMPLETMENT TERMINE**

It is recommended to install protective pads under all legs and supports to avoid damage or scratches when placing furniture on a wood floor or other hard surface, and to limit indentation and prevent discoloration if placing on carpet.



Il est recommandé de placer des coussins protecteurs sous tous les pieds et toutes les bases des meubles pour éviter d'endommager ou d'égratigner les planchers en bois ou autres surfaces dures, et pour limiter l'empreinte et empêcher la décoloration quand les meubles reposent sur la moquette.



Hardware may loosen over time. Periodically check to make sure all connections are tight. Re-tighten if necessary.

Le matériel peut se desserrer au fil du temps. Vérifiez périodiquement que toutes les connexions sont serrées. Serrer à nouveau si nécessaire.

**MADE IN THAILAND / FABRIQUÉ EN THAÏLANDE**